

Achiever

PCE206001

KOMPAN
Let's play



Varenr. PCE206001-0903

Generel produktinformation

Dimensioner LxBxH	735x530x230 cm
Aldersgruppe	2+
Antal brugere	20
Farvemuligheder	

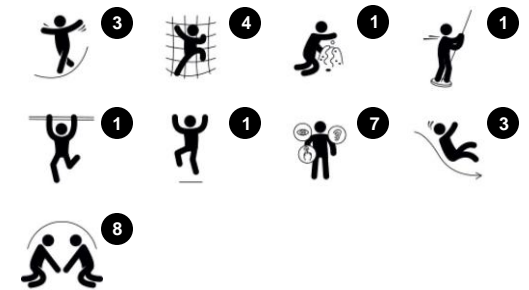

Wow! Achiever er en fantastisk struktur, fyldt med leg. De forskellige aktiviteter understøtter børns leg og tilskynder til længere legetider. Børn kan klatre på forskellige måder og på tværs af forskellige overflader, hvilket er attraktivt og udfordrende. Den dobbelte rutschebane og de buede rutschebaner sammen med brandmandsstangen er givende

måder at vende tilbage til jorden, der hjælper børn til at fortsætte legen sammen med venner. Den specielt designet balkon understøtter aktiv fantasifuld og opdigtet leg. Bortset fra klatring og rutschen, er der masser af muligheder for social leg, der hjælper børn med at opbygge vigtige sociale og følelsesmæssige færdigheder, og som vil motivere børn til at lege

længere.

Achiever

PCE206001

KOMPAN
Let's play



Paneler med 19 mm EcoCore™. EcoCore™ er et meget holdbart, miljøvenligt materiale, som ikke kun kan genanvendes efter brug, men også består af en kerne produceret af 100% genanvendt materiale.



ELEMENTS-tagene er lavet af genanvendelig PE med en mindste vægtykkelse på 5 mm for at sikre høj holdbarhed i alle klimaer i hele verden. Stålrørene er varmgalvaniseret indvendigt og udvendigt for maksimal holdbarhed.



Sejl af kommercielt 95 PE med høj densitet strikket specielt til solskygge strukturer. Sejlene behandles med UV-stabilisatorer for at sikre en lang levetid. Sejlene understøttes af en varmgalvaniseret stålramme og strammes af rustfrie stålørddninger.

Varenr. PCE206001-0903

Installationsinformation

Maks. faldhøjde	224 cm
Faldområde	52,4 m ²
Antal installatører (pers.)	2
Installationstid (timer)	20,4
Udgravningsmængde	0,48 m ³
Betonmængde	0,02 m ³
Forankringsdybde	85 cm
Fragtvægt	651 kg
Forankringsmuligheder	I jorden ✓

Garanti

EcoCore HDPE	Livstid
Stolpe	10 år
HPL platforme	10 år
Solsejl	2 år
Garanterede reservedele	10 år



ELEMENTS-platforme er lavet af 17,8 mm tyk HPL understøttet af en unik designet aluminiumsramme med flere monteringsmuligheder ved brug af aluminiumstik. Hovedstolperne er lavet af forgalvaniseret stål af høj kvalitet med pulverlakeret topfinish. Stolperne lukkes med hætter af UV-stabiliseret nylon (PA6).



Slides fås i enten formstøbt PE i forskellige farver eller i fuld rustfrit stål AISI304 t = 2mm.



Ståloverfladerne er varmgalvaniseret indvendigt og udvendigt med blyfri zink. Galvaniseringen har fremragende korrosionsbestandighed i udendørs miljøer og kræver lav vedligeholdelse.



Achiever

PCE206001

* Maks. faldhøjde | ** Samlet højde | *** Faldområde

* Maks. faldhøjde | ** Samlet højde

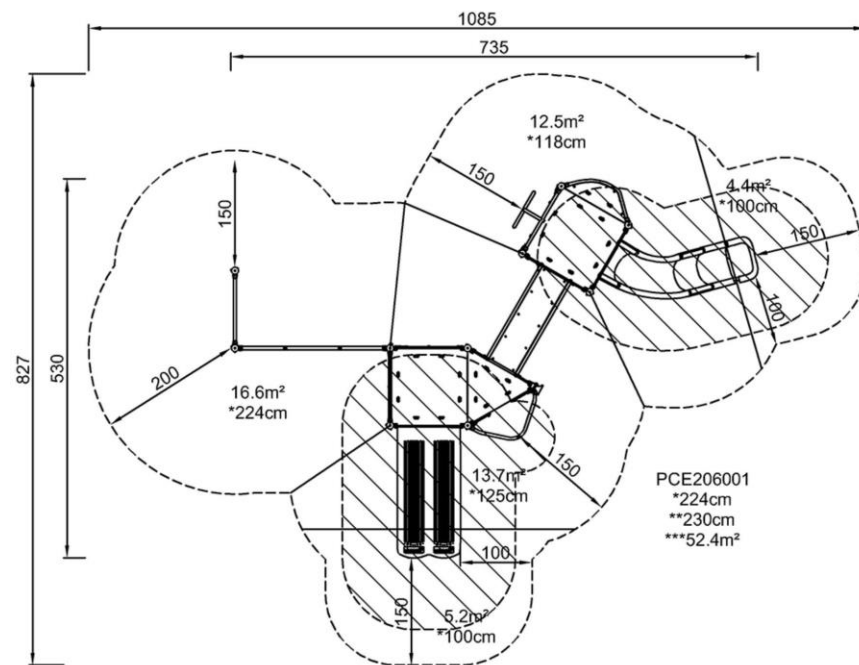

[Klik her for at se 1:100 ratio FRA OVEN](#)



Climbing net

Physical: children develop cross-body coordination and muscle strength when climbing. The big meshes allow for climbing and crawling through, supporting proprioception and spatial awareness.
Social-Emotional: the big meshes allow for more children to sit together and talk.



Climbing pole

Physical: cross-coordination and muscle strength are trained.
Social-Emotional: turn-taking and cooperation.



Balcony

Social-Emotional: the balcony invites meetings and interaction with people on ground level.
Cognitive: invites dramatic play and performance, which stimulates language development.



Megaphone

Social-Emotional: inspires communication and turn-taking skills.
Cognitive: distortion of sound evokes curiosity and stimulates an understanding of cause and effect.



Fireman's pole

Physical: coordination is supported when going down, as well as arm and core muscles. Landing strengthens bone density, which is built for life in childhood.
Social-Emotional: turn-taking and risk-taking.
Cognitive: young children develop their understanding of space, speed and distances when gliding down fast.



Pipe ladder

Physical: cross-coordination and eye-hand coordination are supported when children climb the ladder. The climbing also supports leg and arm muscles.
Social-Emotional: social interaction when hanging out together, learning about turn taking and cooperation.



Double slide

Physical: sliding develops spatial awareness and a sense of balance. Furthermore, the core muscles are trained when sitting upright going down.
Social-Emotional: invites socializing, supports parent-child and peer-to-peer play.
Cognitive: young children train their understanding of space, speed and distances when sliding down quickly.





FYSISK
Glæden ved bevægelse:
Motoriske færdigheder,
muskler, kondition og
knogletæthed.



SOCIAL-EMOTIONEL
Glæden ved at være
sammen:
Samarbejde, tolerance og
en følelse af at høre til.



KOGNITIVT
Glæden ved at lære:
Nysgerrighed, forståelse for
årsagssammenhæng og viden om
verdenen.



KREATIV
Glæden ved at skabe:
Samskabe og eksperimentere
med materialer.



BALANCE
At balancere er at forblive lodret, når du går eller står på en overflade, der gør det udfordrende (fx når noget er vakkelt, skråt eller har en smal overflade).



HÆNGE I ARMENE
At hænge i armene er at løfte kroppen med hænderne og armene og muligvis krydse til en anden platform eller legeredskab.



SANSE
At sanse er at tage information ind ved at bruge det sensoriske system: at se, føle, høre osv.



SPRINGE
At springe er at springe på en modtagelig, fleksibel, elastisk eller trækstærk overflade.



HOPPE
At hoppe er at hoppe op og ned på en hård eller fast overflade.



RUTSJE
At rutsje er at bevæge sig hurtigt nedad siddende på fx en rutsjebane.



KLATRE
At klatre er at bevæge sig opad, krydskoordinere arme og ben på en lodret eller skrå overflade eller et net.



TRÆKKE
At trække er at trække en genstand mod dig eller dig hen mod genstanden med en eller begge hænder eller ved at bruge hele kroppen.



SOCIALISERE
At socialisere er at møde, kommunikere eller samarbejde i en aktivitet, der stimulerer eller faciliterer social interaktion.



KONSTRUERE
At konstruere er at skabe nye mønstre, at flytte genstande eller materialer til nye positioner eller at konstruere med materialer, der kan transformeres eller manipuleres.



SKUBBE
At skubbe er at skubbe en genstand væk fra dig med en eller begge hænder eller muligvis ved at bruge hele kroppen.



SNURRE RUNDT
At snurre rundt involverer en hurtig gentagende vandret eller lodret drejning af kroppen ved hjælp af udstyr, der muliggør bevægelsen.



KRAVLE
At kravle er at bevæge sig fremad eller bagud, krydskoordinere arme og ben på en vandret eller let skrå overflade.



VIPPE
At vippe er at vippe frem og tilbage eller sidelæns på eksempelvis et vippedyr på fjeder.



SVINGE
At svinge er at svinge frem og tilbage eller rundt, liggende, siddende eller måske stående i et pendul eller en cirkulær bevægelse i fx en hængekøje eller i et reb.



ROLLELEG
Rolleleg motiveres af legeredskaber, der iscenesætter en ramme, et sted eller et miljø til at udspille 'lade som om'-lege eller rollespilsscenerier.



DREJE RUNDT
At dreje rundt involverer en lodret eller vandret drejning af kroppen i langsommere tempo ved hjælp af udstyr, der muliggør bevægelsen.



GYNGE
At gynge er at gynge frem og tilbage eller i en cirkulær bevægelse siddende, stående eller liggende i en uhindret bue eller cirkel.



SVÆVE
At svæve er at bevæge sig fra et punkt til et andet uden at flytte fødderne. I en vandret eller lodret bevægelse, i en siddende, liggende eller stående position, der lader tyngdekraften gøre sit arbejde.



REGELSPIL
Regelspil bliver til igennem legeredskaber, der ligger op til spil med regler, samarbejde og holdarbejde for eksempel kryds og bolle, nedtælling eller boldspil.



AT UNDRE SIG
At undre sig motiveres af legeredskaber, hvor børn har brug for og bruger deres logiske, abstrakte eller kreative tænkeevner såvel som deres hukommelse.