

Sky Karrusel

PCM151

KOMPAN
Let's play



Sky karrusellen er et hit på legepladsen og tiltrækker især børn i skolealderen. Den er både spændende og sjov og den træner børnenes styrke når de snurrer rundt i armene. Samtidig styrker deres knogletæthed når de springer af. Karrusellen har to bøjler som understøtter børn i forskellige højder. Samtidig har de en omkreds der imødekommer en høj kapacitet af børn som

kan snurre rundt på samme tid. Dette styrker børnene social-emotionelle færdigheder og motiverer dem til at interagere med hinanden.

Varenr. PCM151-0901

Generel produktinformation

Dimensioner LxBxH	113x113x179 cm
Aldersgruppe	6+
Antal brugere	6
Farvemuligheder	

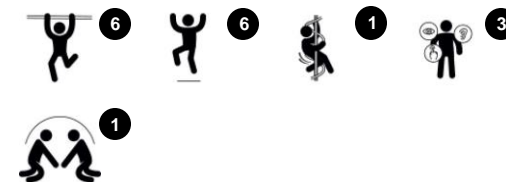

Sky Karrusel

PCM151



Den øverste tvillingring har en base af varmgalvanisering og en pulverlakeret topfinish. Dette giver en ultimativ korrosionsbestandighed i alle klimaer i hele verden.



Steps er lavet af PUR. Det bevarer sine egenskaber i temperaturer fra -30°C til 60°C. Steps UV-stabiliseres maksimalt uden brug af tungmetaller.



Kraftigt konstrueret kuglelejesystem med en dyb rille og gummipakninger. Den helt lukkede lejekonstruktion er levetidssmurt og vedligeholdelsesfri.



Ståloverfladerne er varmgalvaniseret indvendigt og udvendigt med blyfri zink. Galvaniseringen har fremragende korrosionsbestandighed i udendørs miljøer og kræver lav vedligeholdelse.

Varenr. PCM151-0901

Installationsinformation

Maks. faldhøjde	172 cm
Faldområde	40,0 m ²
Antal installatører (pers.)	2
Installationstid (timer)	2.4
Udgravningsmængde	0,50 m ³
Betonmængde	0,29 m ³
Forankringsdybde	100 cm
Fragtvægt	136 kg
Forankringsmuligheder	I jorden ✓ Overflade ✓

Garanti

Galvaniseret stål	10 år
Kugleleje konstruktion	5 år
Malet top lag	10 år
Garanterede reservedele	10 år



Sky Karrusel

PCM151

* Maks. faldhøjde | ** Samlet højde | *** Faldområde

* Maks. faldhøjde | ** Samlet højde

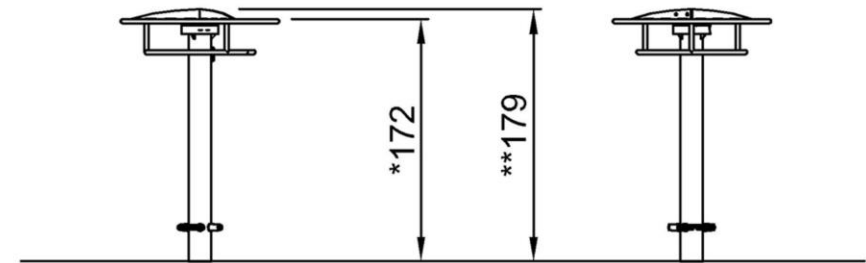
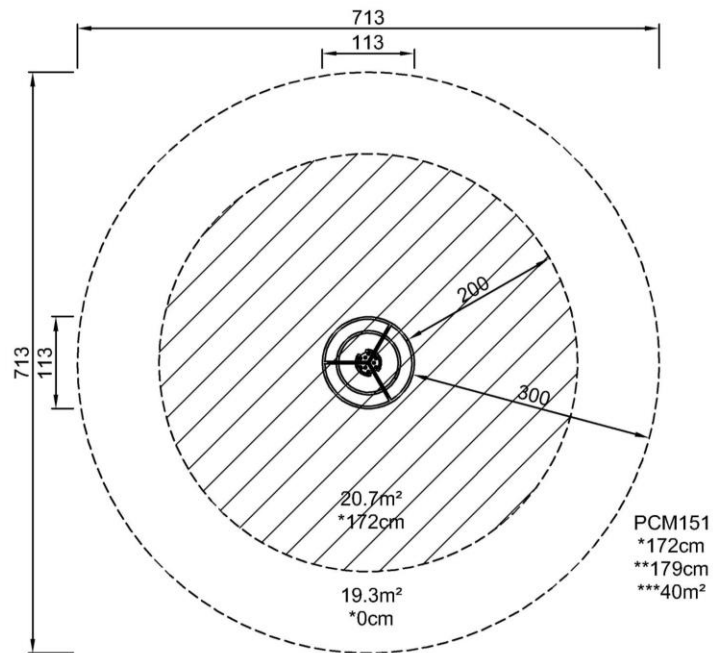

PCM151
1:100

[Klik her for at se 1:100 ratio FRA OVEN](#)

Sky Karrusel

PCM151



Upper and lower handhold

Physical: balance, spatial awareness and coordination are developed when spinning around, as well as arm and core muscles when holding tight. Jumping off strengthens bone density, which is built for life in early childhood.
Social-Emotional: turn-taking, cooperation and empathy are trained when many children are spinning together.



Vertical bar

Physical: pushing or pulling the Sky carousel into motion, children use their muscle strength and strengthen their cardio.
Social-Emotional: listening and negotiating if someone wants to get off, children develop their empathy and cooperation skills.



Step up

Social-emotional: invites a wide user range support social interaction.

Sky Karrusel

PCM151



FYSISK
Glæden ved bevægelse:
Motoriske færdigheder,
muskler, kondition og
knogletæthed.



SOCIAL-EMOTIONEL
Glæden ved at være
sammen:
Samarbejde, tolerance og
en følelse af at høre til.



KOGNITIVT
Glæden ved at lære:
Nysgerrighed, forståelse for
årsagssammenhæng og viden om
verdenen.



KREATIV
Glæden ved at skabe:
Samskabe og eksperimentere
med materialer.



BALANCE
At balancere er at forblive lodret, når du går eller står på en overflade, der gør det udfordrende (fx når noget er vakkelt, skråt eller har en smal overflade).



HÆNGE I ARMENE
At hænge i armene er at løfte kroppen med hænderne og armene og muligvis krydse til en anden platform eller legeredskab.



SANSE
At sanse er at tage information ind ved at bruge det sensoriske system: at se, føle, høre osv.



SPRINGE
At springe er at springe på en modtagelig, fleksibel, elastisk eller trækstærk overflade.



HOPPE
At hoppe er at hoppe op og ned på en hård eller fast overflade.



RUTSJE
At rutsje er at bevæge sig hurtigt nedad siddende på fx en rutsjebane.



KLATRE
At klatre er at bevæge sig opad, krydskoordinere arme og ben på en lodret eller skrå overflade eller et net.



TRÆKKE
At trække er at trække en genstand mod dig eller dig hen mod genstanden med en eller begge hænder eller ved at bruge hele kroppen.



SOCIALISERE
At socialisere er at møde, kommunikere eller samarbejde i en aktivitet, der stimulerer eller faciliterer social interaktion.



KONSTRUERE
At konstruere er at skabe nye mønstre, at flytte genstande eller materialer til nye positioner eller at konstruere med materialer, der kan transformeres eller manipuleres.



SKUBBE
At skubbe er at skubbe en genstand væk fra dig med en eller begge hænder eller muligvis ved at bruge hele kroppen.



SNURRE RUNDT
At snurre rundt involverer en hurtig gentagende vandret eller lodret drejning af kroppen ved hjælp af udstyr, der muliggør bevægelsen.



KRAVLE
At kravle er at bevæge sig fremad eller bagud, krydskoordinere arme og ben på en vandret eller let skrå overflade.



VIPPE
At vippe er at vippe frem og tilbage eller sidelæns på eksempelvis et vippedyr på fjeder.



SVINGE
At svinge er at svinge frem og tilbage eller rundt, liggende, siddende eller måske stående i et pendul eller en cirkulær bevægelse i fx en hængekøje eller i et reb.



ROLLELEG
Rolleleg motiveres af legeredskaber, der iscenesætter en ramme, et sted eller et miljø til at udspille 'lade som om'-lege eller rollespilsscenerier.



DREJE RUNDT
At dreje rundt involverer en lodret eller vandret drejning af kroppen i langsommere tempo ved hjælp af udstyr, der muliggør bevægelsen.



GYNGE
At gynge er at gynge frem og tilbage eller i en cirkulær bevægelse siddende, stående eller liggende i en uhindret bue eller cirkel.



SVÆVE
At svæve er at bevæge sig fra et punkt til et andet uden at flytte fødderne. I en vandret eller lodret bevægelse, i en siddende, liggende eller stående position, der lader tyngdekraften gøre sit arbejde.



REGELSPIL
Regelspil bliver til igennem legeredskaber, der ligger op til spil med regler, samarbejde og holdarbejde for eksempel kryds og bolle, nedtælling eller boldspil.



AT UNDRE SIG
At undre sig motiveres af legeredskaber, hvor børn har brug for og bruger deres logiske, abstrakte eller kreative tænkeevner såvel som deres hukommelse.